

**TXA3 - TXA4
TXA5 - TXA7 - TXA8**

Ø 63 - 80 - 100 - 150 - 160 mm

- **Thermomètres inox**
- **Principe : est basé sur la dilatation d'un gaz neutre (non toxique)**
- **Précision : ± 1,6% (Ø 63-80)
± 1% (Ø 100-150-160)**
- **Echelles en °C et °F**
- **Étanche, remplissable de liquide amortisseur**
- **Résiste aux fluides corrosifs**
- **Destiné aux industries de procédés :
Pétrole, Chimie, Energie, Agro-Alimentaire,
Biotechnologie, Pharmaceutique.**



Caractéristiques (20°C)

Etendue de mesure :

De -200°C à +600°C (voir graduations standards en pages 2 et 4)
Surcharge admissible de +30%

Précision :

± 1% pleine échelle (Ø 100 - 150 - 160)
± 1,6% pleine échelle (Ø 63-80)

Degré de protection :

IP 65 selon NF EN 60529

Élément sensible :

Escarrot de faible volume ayant subi un traitement thermique.

Température ambiante de l'indicateur et de la transmission :

-10°C à +50°C
Autres températures ambiantes : nous consulter.

Boîtier et lunette :

En acier inoxydable 304.
Fermeture à baïonnette pour Ø 80 - 100 - 150 - 160.
Lunette démontable pour Ø 63 (sauf pour type G).

Voyant :

Verre épaisseur 2 mm pour Ø 63
Verre épaisseur 3 mm pour Ø 80 - 100 - 150
Verre épaisseur 4 mm pour Ø 160

Joint de voyant :



En élastomère. Assure l'étanchéité entre le voyant et le boîtier.

Mouvement :

Laiton (Ø 63 - 80)
Inox (Ø 100 - 150 - 160)

Montage :

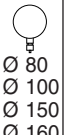
Type

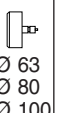
	 Ø 63	 Ø 80 Ø 100 Ø 150 Ø 160	 Tout Ø	 Ø 63 Ø 80 Ø 100
Direct	D	D	F	-
En saillie avec collerette arrière (Ø 63) ou 3 pattes de fixation arrière	A	A	E	-
Encastré avec collerette avant soudée sur le boîtier	-	C	B	-
Encastré avec adjonction d'un étrier arrière	-	-	-	G
Adjonction d'un support suivant DIN 16203	-	H	-	-

Cadran :

Alliage d'aluminium.
Chiffres et traits noirs sur fond blanc.
Graduation selon DIN 16 203.

Aiguille :

Alliage d'aluminium, équilibrée, peinte en noir.

Event de sécurité :

En élastomère. Il est placé sur la partie supérieure du thermomètre. Il assure la mise à l'atmosphère de l'intérieur du boîtier.

Réglage du zéro (Ø 100 - 150 - 160) :

Après démontage d'un bouchon en élastomère, la vis de réglage du zéro permet l'ajustement de l'appareil.

Etendues de mesure

Versions standards **THERMOMÈTRES DIRECTS** ☉ - Réservoir Ø 8 mm

Graduations				TXA3 (Ø63) - TXA4 (Ø80)				TXA5 (Ø100) - TXA7 (Ø150) TXA8 (Ø160)							
Code	°C		Code	°F		S	P				S	P			
							150	250	400	600		150	250	400	600
03	-200	+ 50	03	-300	+ 100	50					100	⊗	⊗	⊗	⊗
08	-120	+ 40	06	-200	+ 100	50					50				
11	-70	+ 40	10	-100	+ 100	50					50				
13	-40	+ 60	15	-40	+ 160	50					50				
22	-30	+ 50	32	-20	+ 100	50					50				
25	-20	+ 40	40	0	+ 100	50					50				
19	-30	+ 170	21	-30	+ 320	50					50				
16	-30	+ 270	26	-30	+ 520	50					100	⊗	⊗	⊗	⊗
47	0	+ 60	49	+20	+ 140	50					50				
51	0	+ 100	52	+20	+ 220	50					50				
53	0	+ 120	56	+20	+ 270	50					50				
57	0	+ 160	60	+20	+ 320	50					50				
61	0	+ 200	65	+20	+ 420	50					100	⊗	⊗	⊗	⊗
66	0	+ 250	70	+20	+ 520	50					100		⊗	⊗	⊗
71	0	+ 300	80	+30	+ 580	50					100		⊗	⊗	⊗
81	0	+ 400	90	+30	+ 730	50					100		⊗	⊗	⊗
99	0	+ 600	99	+30	+ 1130	100					100		⊗	⊗	⊗

☐ Standard ⊗ Option réservoir de S = 50 ■ Non réalisable

Pour longueur P > 600 : nous consulter

Encombrements (mm)

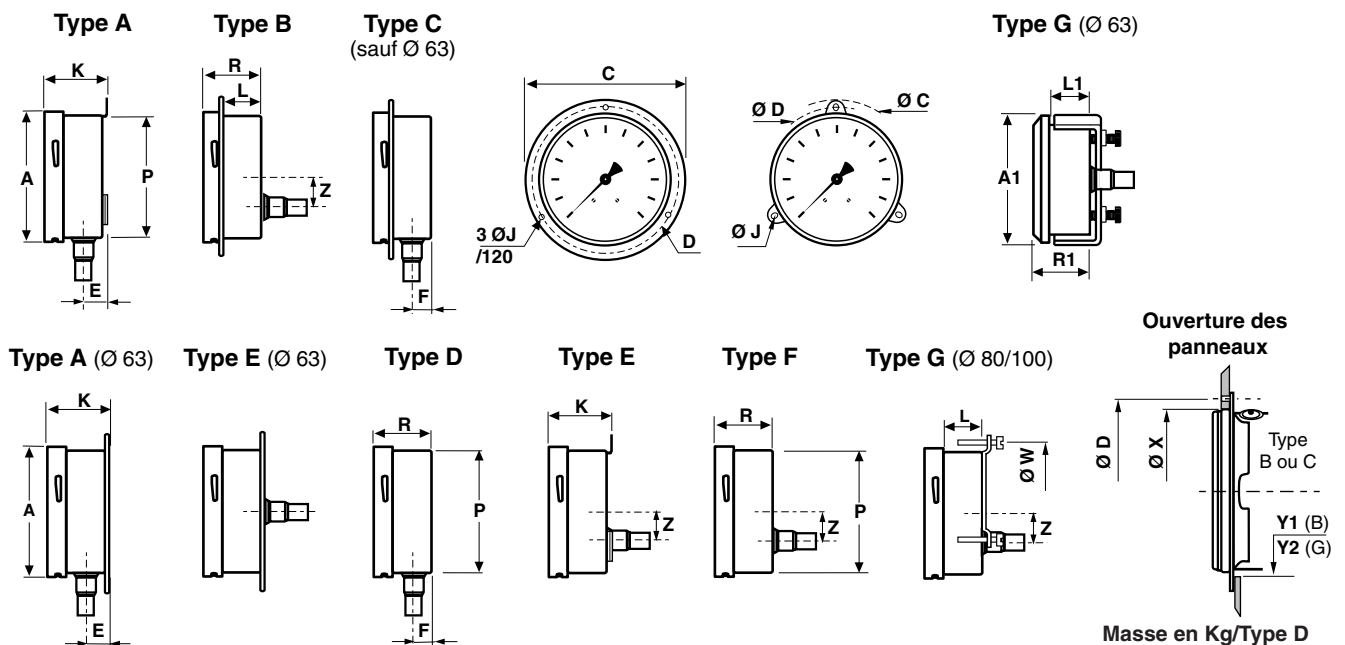

Côtes en mm	A	A1	C	D	E	F	J	K	L	L1	P	R	R1	-	-	-	non rempli	rempli BH
	Ø 63	64	67,6	81	73	13	9,8	3,6	37,2	19	22,2	63	29,5	28,5	-	-	-	0,130
	A	C	D	E	F	J	K	L	P	R	W	X	Y1	Y2	Z			
Ø 80	86,6	110	98	24,7	22,3	5,5	56,5	38	79,6	54,5	-	100	87,5	84	81	21	0,470	0,780
Ø 100	106,2	130	118	25,4	23	5,5	56,5	37,5	98	54,5	-	118	107	101	99	30	0,570	0,950
Ø 150	150,2	180	168	25,4	23	5,5	56,5	37,5	142	54,5	-	-	151	145	-	30	0,880	1,700
Ø 160	160,2	196	178	25,4	23	5,5	57,5	27,7	152	55,5	-	-	161	155	-	54	0,930	1,850

Thermomètres à distance ① ②

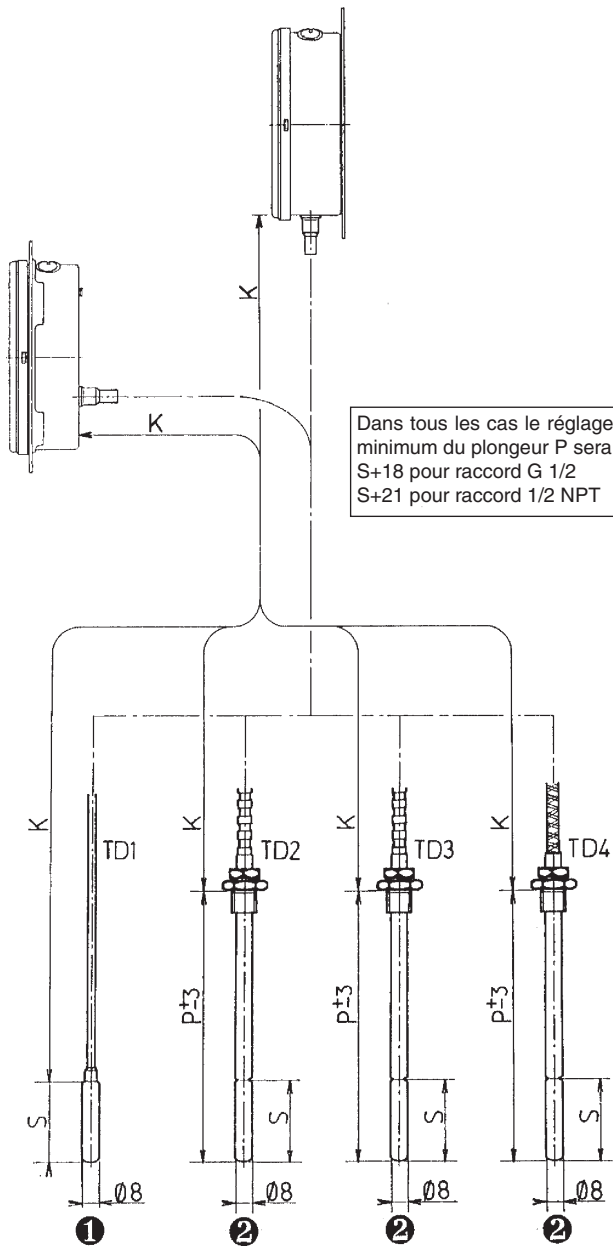

S = longueur du réservoir (valeur indicative - voir tableau)
K = $K \pm 2\%$

- TD 1** = transmission à distance avec capillaire inox nu (L maxi = 50 m).
- TD 2** = transmission à distance avec capillaire inox et protection inox (L maxi = 50 m).
- TD 3** = transmission à distance avec capillaire inox et protection inox recouverte PVC (L maxi = 35 m).
- TD 4** = transmission à distance avec capillaire inox et protection inox renforcée (L maxi = 35 m).

Thermomètres directs ③

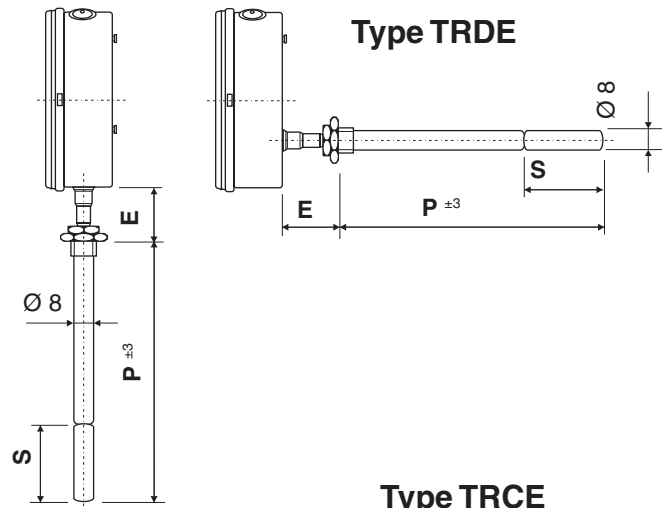

Type TRCE

Orientation de "P"

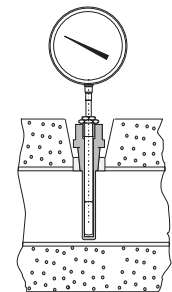
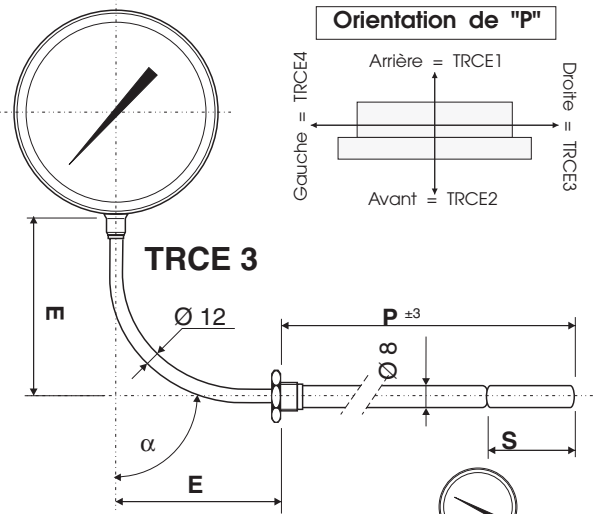
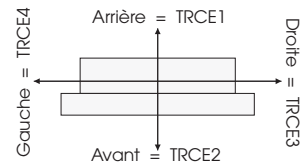

Type	Emm	°C
TRDE 1	65	$\leq 120^\circ\text{C}$
TRDE 2	120	$> 120^\circ\text{C}$

$E = E \pm 2\%$

Plongeur :

il est conseillé de prévoir une longueur de plongeur suffisamment longue pour éloigner l'indicateur de la prise de température lors du montage.

TRDE 1 = transmission rigide droite avec extension **E** de 65 mm pour T° du fluide $\leq 120^\circ\text{C}$.

Fixation par raccord positionné tournant qui permet d'orienter l'indicateur à la demande.

TRDE 2 = transmission rigide droite avec extension **E** de 120 mm pour T° du fluide $> 120^\circ\text{C}$.

Fixation : idem à TRDE 1.

TRCE 1 } transmission rigide coudée avec extension
TRCE 2 } (préciser valeur de **E** et l'angle α). Fixation par
TRCE 3 } raccord positionné G 1/2 qui permet d'orienter
TRCE 4 } l'indicateur à la demande.

Fixations - accessoires

Rappel des différents types de fixation

Figure 1

Raccord mâle coulissant (devient raccord mâle positionné tournant après serrage)
 G 1/2 - 1/2 NPT - G 3/4 - G 3/8 - 3/8 NPT - G 1/4 - 1/4 NPT
 Raccord femelle sur demande.
 Tenue en pression statique : 40 bar

Figure 2

Raccord positionné tournant pour TRCE. Uniquement raccord mâle G 1/2.
 Pour fixation sur autres filetages, veuillez utiliser un siège.

Figure 3

Siège : sous ce vocable, nous désignons des raccords Femelle/Mâle. Le côté femelle est un taraudage cylindrique permettant une étanchéité par écrasement de joint : il correspond au raccord mâle de notre fixation (G 1/2). Le côté mâle correspond à «l'utilisation Client». Il permet d'assurer l'étanchéité selon les principes de la tuyauterie.

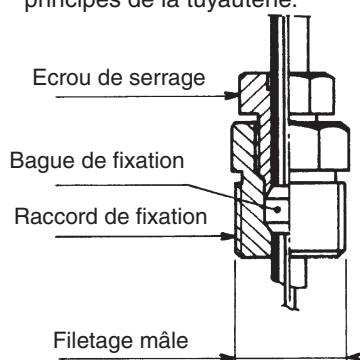

Figure 1

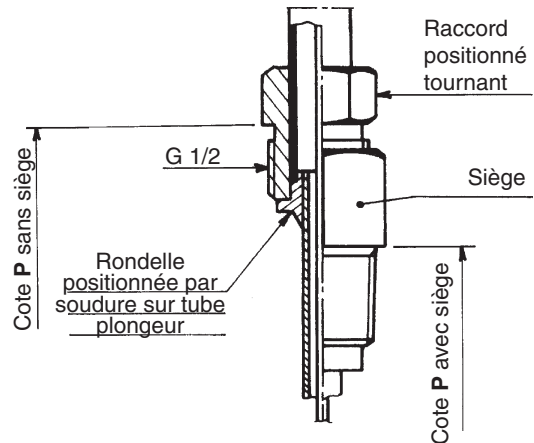

Figure 2

Dimensions des sièges

F	1/2 BSP-Tr	1/2 NPT	3/4 BSP-Tr	3/4 NPT
T	G 1/2			
B	26	26	32	32
ø maxi du plongeur	14	14	16	16
H	26	26	35	35
A	20	20	20	20
M	16	16	16	16
N	5	5	5	5
S	11,4 à 15	13	12,7 à 16,3	13,5

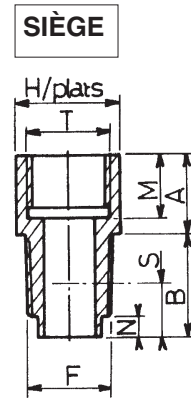

Figure 3

Options

Options non codifiées (à libeller en clair après la codification)

- Réservoir Ø 9,5, Ø 11,5, Ø 14 mm
- Boîtier et lunette en acier inoxydable 316L
- Voyant en plexiglas pour Ø 80.
- Voyant verre triplex
- Echelles spéciales.
- Longueur de plongeur P maximum, en transmission directe : jusqu'à 1,2 m (TRDE1, TRDE2)
- Longueur de plongeur P maximum, en transmission à distance : jusqu'à 2 m avec K mini $\geq 1,5 P$ (TD2, TD3, TD4).
- Fixation : autres filetages possibles, sauf pour TRCE (nous consulter)

Versions dérivées du TXA

- Version bain d'huile : Thermomètre rempli d'un liquide amortisseur BH6.
- Version à contacts : Se reporter à la notice détaillée séparée des T11, T12 et T13
- Version tropicalisée : $\varnothing \geq 100$

Grille de codification

Thermomètre

Famille :

Thermomètres _____

T X A

Type :

Sigle commercial _____

TXA _____

XA

Diamètre du cadran :

Ø 63 mm _____ **3**
 Ø 80 mm _____ **4**
 Ø 100 mm _____ **5**
 Ø 150 mm _____ **7**
 Ø 160 mm _____ **8**

Code Graduations : voir tableaux

Unité de mesure :

5 °C
6 °F

Type de remplissage :

0 sec
6 liquide BH6 (- 20°C à + 100°C)

Type de montage et position du raccord :

A raccord en bas, avec collerette arrière (ø 63) ou 3 pattes de fixation
B raccord au dos, collerette avant
C raccord en bas, collerette avant (sauf ø 63)
D raccord en bas
E raccord au dos, collerette arrière(ø 63) ou 3 pattes de fixation
F raccord au dos
G raccord au dos avec étrier (sauf Ø 150, 160)
H raccord en bas, avec console support (sauf Ø 63)

Transmission

Type de transmission :

TD1 _____ **1**
 TD2 _____ **2**
 TD3 _____ **3**
 TD4 _____ **4**
 TRDE 1 _____ **A**
 TRDE 2 _____ **C**
 TRCE 1 _____ **E**
 TRCE 2 _____ **F**
 TRCE 3 _____ **G**
 TRCE 4 _____ **H**

Longueur du capillaire :

00 sans
02 2 m
03 3 m
05 5 m
08 8 m
10 10 m
20 20 m

Longueur du plongeur (mm)*

TD1 standard **A00**
 150 mm **150**
 250 mm **250**
 400 mm **400**
 600 mm **600**

Raccord

00 sans raccord
02 G 1/4
03 G 1/2 ⁽²⁾
05 1/4 NPT
06 1/2 NPT
0D G 3/4
0J G 3/8
0L G 1/2 femelle
A1 3/8 NPT
XX non standard/non répertorié

Pour le choix du type de transmission et la longueur du capillaire, se référer aux tableaux.

(2) TRCE, uniquement G 1/2.

(3) Indiquer en clair la cote E et l'angle α .

* Réservoir avec S = 50 ou S = 100 mm.

Indiquer en clair le choix éventuel de cette option à la suite de la codification

✱ Les options non codifiées sont à libeller en clair après la codification